

studio XPS™

PRIROČNIK ZA NAMESTITEV

DELL™

YOURS IS HERE

studio XPS™

PRIROČNIK ZA NAMESTITEV

Model: D03M serije

Tip: D03M001

Opombe in opozorila



OPOMBA: OPOMBA označuje pomembne informacije, ki vam pomagajo bolje izkoristiti računalnik.



POZOR: POZOR označuje možnost poškodb strojne opreme ali izgubo podatkov in svetuje, kako se izogniti težavi.



OPOZORILO: OPOZORILO označuje možnost poškodb lastnine, osebnih poškodb ali smrti.

Informacije v tem dokumentu lahko spremenimo brez predhodnega obvestila.

© 2009 Dell Inc. Vse pravice pridržane.

Reproduciranje teh materialov na katerikoli način brez pisnega dovoljenja družbe Dell Inc. je strogo prepovedano.

Blagovne znamke, uporabljene v tem besedilu: *Dell*, *DELL* logotip, *YOURS IS HERE*, *Studio XPS*, *Dell On Call*, in *DellConnect* so blagovne znamke Dell Inc.; *Intel* je registrirana blagovna znamka in *Core* je blagovna znamka Intel Corporation v ZDA in ostalih državah; *Microsoft*, *Windows*, *Windows Vista*, in *Windows Vista* Start tipka so bodisi blagovne znamke ali registrirane blagovne znamke Microsoft Corporation v Združenih državah in/ali ostalih državah; *Blu-ray Disc* je blagovna znamka Blu-ray Disc Association; *Bluetooth* je blagovna znamka, katere lastnik je Bluetooth SIG, Inc. in jo Dell uporablja skladno z licenco.

V tem dokumentu so lahko uporabljene tudi druge blagovne znamke in imena, ki se nanašajo na osebe, katerih last so blagovne znamke ali imena, oziroma na njihove izdelke. Dell Inc. se odreka vseh lastniških interesov do blagovnih znamk in imen podjetij, ki niso v njihovi lasti.

Vsebina

Namestitev vašega namiznega računalnika Studio XPS	5	Funkcije na zadnji strani	22
Dvigovanje računalnika	6	Priključki na hrbtne plošči	24
Pred namestitvijo vašega računalnika	7	Funkcije programske opreme	26
Priključitev zaslona	8	Dell-ov dok	29
Priključitev tipkovnice in miške	10	Reševanje težav	33
Priključitev omrežni kabl (dodatna možnost)	11	Kode piskov	33
Priključitev napajalni kabl	12	Težave z omrežjem	34
Pritisnite gumb za vklop	12	Težave z napajanjem	35
Nastavite Microsoft Windows	13	Težave s pomnilnikom	36
Povežite s internetom (dodatna možnost)	13	Zamrznitve in težave s programsko opremo	37
Uporaba namiznega računalnika Studio XPS	17	Uporaba orodij podpore	40
Funkcije na sprednji strani	17	Dell podporni center	40
Funkcije na zgornji strani	20	Sistemska sporočila	41
		Odpravljanje težav s strojno opremo	43
		Diagnosticska Dell	43

Obnovitev operacijskega sistema . . .	47	Iskanje dodatnih informacij	
Obnovitev sistema	48	in virov	64
Dell DataSafe Local Backup	49	Osnovni tehnični podatki	67
Dell Factory Image Restore	51	Dodatek	71
Ponovna namestitiev		Obvestilo o izdelku Macrovision.	71
operacijskega sistema.	53	Stvarno kazalo	72
Kako do pomoči.	56		
Tehnična podpora in storitve			
za kupce	57		
DellConnect	57		
Spletne storitve	58		
Storitev samodejnega obveščanja			
o stanju naročila	59		
Informacije o izdelku	59		
Vrnitev izdelkov za popravilo pod			
garancijo ali povračilo denarja	59		
Pred klicem	61		
Vzpostavljanje stika z družbo Dell . . .	62		

Namestitev vašega namiznega računalnika Studio XPS

V tem poglavju so podane informacije o namestitvi vašega prenosnega računalnika Studio XPS™ 8000 laptop.

 **OPOZORILO: Preden se lotite naslednjih postopkov, preberite varnostna navodila, ki so priložena vašemu računalniku. Za dodatne informacije o varni uporabi glejte spletno stran Normativna skladnost s predpisi na www.dell.com/regulatory_compliance.**

Dvigovanje računalnika

Za zagotavljanje varnost in preprečitev poškodb vašega računalnika, dvigujete računalnik tako, da držite dve točki na sprednji in zadnji strani računalnika.

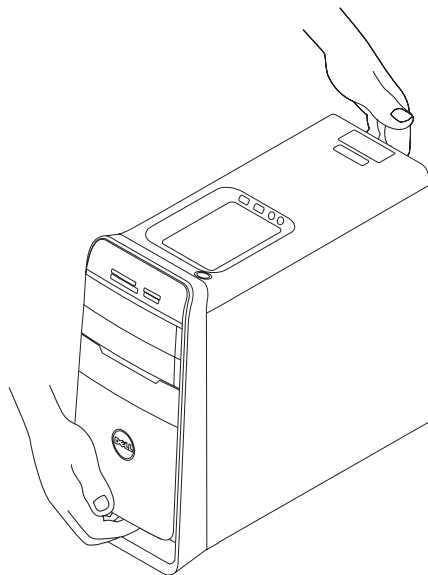

Pred namestitvijo vašega računalnika

Pri postavljanju vašega računalnika poskrbite, da boste imeli enostaven dostop do električnega napajanja, da bo zagotovljeno zadostno prezračevanje, in da bo računalnik stal na ravni površini.

Oviranje pretoka zraka okoli računalnika lahko povzroči njegovo pregrevanje. Da bi se izognili pregrevanju, zagotovite, da bo za računalnikom najmanj 10,2 cm, na vseh drugih straneh pa najmanj 5,1 cm prostora. Kadar je računalnik vklopljen, ga ne smete postaviti v zaprt prostor, kot sta omara ali predalnik.

Priklop zaslona











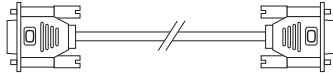
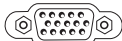

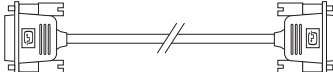
Vaš računalnik nima vgrajenega video priključka. Zaslona priklopite z uporabo priključka, ki je na voljo na grafično kartico na vašem računalniku.

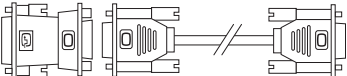
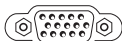
 **OPOMBA:** Na grafično kartico, ki jo ste kupili je lahko na voljo DVI, HDMI ali DisplayPort priključek.

Lahko kupite adapter DVI-na-VGA, adapter HDMI-na-DVI in dodatne HDMI ali DVI kable preko spletne strani Dell-a na **www.dell.com**.

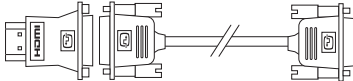
Uporabite primerni kabel na podlagi priključkov, ki so na voljo na vašem računalniku in zaslonu. Poglejte naslednjo tablo za prepoznavanje priključkov na svoj računalnik in zaslon.

 **OPOMBA:** Ko povezujete z enim zaslonom, povežite zaslon na SAMO ENEGA od priključkov na vašem računalniku.

Tip priključka	Računalnik	Kabel	Zaslon
VGA-na-VGA (VGA kabel)			
DVI-na-DVI (DVI kabel)			
DVI-na-VGA (DVI-na-VGA adapter + VGA kabel)			
HDMI-na-HDMI (HDMI kabel)			
HDMI-na-DVI (HDMI-na-DVI adapter + DVI kabel)			
DisplayPort- na-DisplayPort (DisplayPort kabel)			

Priklop tipkovnice in miške

Priključite USB tipkovnico in miško na USB priključkih na hrbtni plošči vašega računalnika.

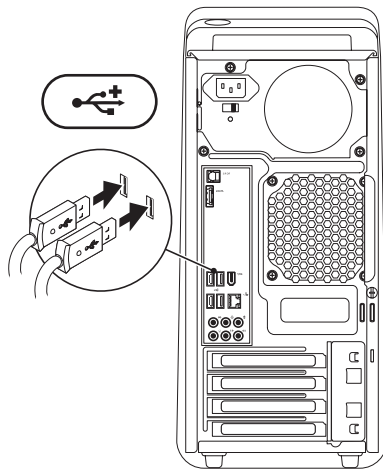

Priključite omrežni kabel (dodatna možnost)

Za zaključek namestitve vašega računalnika omrežna povezava ni potrebna, toda če imate omrežje ali internet povezavo, ki uporablja kabelski priključek (kot sta širokopasovna naprava ali vtičnica za Ethernet), ga zdaj priključite.

OPOMBA: Uporabite samo Ethernet kabel za priključitev na omrežnem priključku (RJ45 priključek). Telefonskega kabla (RJ11 priključek) ne priključite na priključek za omrežje.

Da priključite računalnik na omrežje ali na širokopasovno napravo, del omrežnega kabla priključite v omrežno vtičnico ali na širokopasovno napravo. Priključite drug del omrežnega kabla v konektor za omrežno kartico (RJ45 priključek) na hrbtni plošči računalnika. Klik nakaže, da je bil omrežni kabel varno pritrjen.

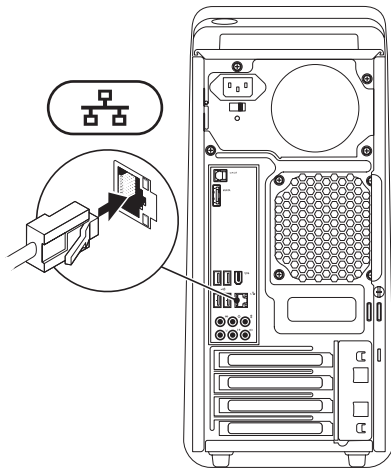

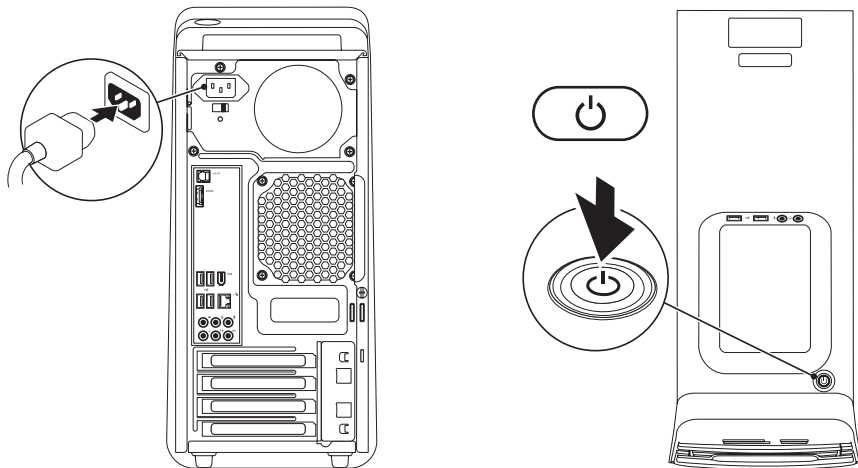

Priključite napajalni kabel Pritisnite gumb za vklop



Nastavite Microsoft Windows

Vaš računalnik Dell je prekonfiguriran z operacijskim sistemom Microsoft® Windows®. Pri prvi namestitvi Windows-a, upoštevajte navodila na zaslonu monitorja. Ti koraki so obvezni in lahko vzamejo precej časa. Zaslonske namestitve Windows vas bodo vodili skozi več postopkov, vključno s potrditvijo licenčnih pogojev, nastavitvijo prednosti in namestitvijo internetne povezave.

 **POZOR: Ne prekinite postopka namestitve operacijskega sistema. S takšnim dejanjem lahko postane vaš računalnik neuporaben in boste morali ponovno namestiti operacijski sistem.**

 **OPOMBA:** Priporočamo, da za optimalno delovanje prenesete in namestite najnovejši BIOS in gonilnike za vaš računalnik, ki so na voljo na Dell-ovi spletni strani podpore na support.dell.com.

Povežite s internetom (dodatna možnost)

Za povezavo z internetom potrebujete zunanji modem ali omrežno povezavo in ponudnika internetnih storitev (ISP).

Če zunanji USB modem ali WLAN vtič ni bil del vašega naročila, ga lahko kupite preko spletne strani Della na www.dell.com.

Nastavitev žične povezave

- Če uporabljate klično povezavo, pred vzpostavitvijo internetne povezave priključite telefonski kabel na zunanji USB modem (dodatna oprema) in v telefonsko vtičnico na steni.
- Če uporabljate DSL ali kabelsko/satelitsko povezavo se za navodila o namestitvi obrnite na vašega ISP-ja ali ponudnika telefonskih storitev.

Za dokončanje namestitve žične internetne povezave, sledite navodila v «Nastavitev internetne povezave» na strani 14.

Nastavitev brezžične povezave

 **OPOMBA:** Za nastavitev brezžičnega usmerjevalnika, si oglejte dokumente, priložene vašemu usmerjevalniku.

Pred pričetkom uporabe brezžične internetne povezave se morate priključiti na vaš brezžični usmerjevalnik.

Namestitev povezave z brezžičnim usmerjevalnikom:

Windows Vista®

1. Shranite in zaprite vse odprte datoteke in programe.
2. Kliknite **Start**  → **Connect To** (Povežite z).
3. Sledite navodilom na zaslonu za zaključitev namestitve.

Windows® 7

1. Shranite in zaprite vse odprte datoteke in programe.
2. Kliknite **Start**  → **Control Panel** (Nadzorna plošča) → **Network and Internet** (Omrežje in internet) → **Network and Sharing Center** (Center za omrežje in souporabo) → **Connect to a network** (Vspostavi povezavo z omrežjem).
3. Sledite navodilom na zaslonu za zaključitev namestitve.

Vzpostavitev vaše povezave z internetom

Ponudba internetnih storitev se razlikuje od države do države. Za ponudbe, ki so na voljo v vaši državi se obrnite k vašemu ponudniku internetnih storitev (ISP).

Če se ne morete povezati z internetom, vendar ste se uspešno povezali v preteklosti, je lahko napaka na strani ponudnika internetnih storitev. Pokličite vašega ISP-ja

in preverite stanje povezave ali poskusite povezavo vzpostavite kasneje.

Pripravite informacije, ki ste jih dobili od vašega ISP-ja. Če nimate ISP-ja, si ga lahko priskrbite s čarovnikom za **Connect to the Internet** (Vzpostavitev povezave z internetom).

Windows Vista®

 **OPOMBA:** Naslednja navodila so namenjena za privzet pogled v sistemu Windows, zato pri uporabi pogleda Windows Classic (Klasičen pogled) na vašem računalniku Dell™, ti ne veljajo več.



1. Shranite in zaprite vse odprte datoteke in programe.
2. Kliknite **Start**  → **Control Panel** (Nadzorna plošča).

3. Kliknite **Network and Internet** (Omrežje in internet) → **Network and Sharing Center** (Center za omrežje in souporabo) → **Set up a connection or network** (Nastavitev povezavo ali omrežje) → **Connect to the Internet** (Poveži z internetom).
Prikaže se **Connect to the Internet** (Poveži z internetom) okno.

 **OPOMBA:** Če ne veste, kateri tip povezave morate izbrati, kliknite **Help me choose** (Pomagaj mi izbrati) ali pokličite vašega ISP.

4. Za zaključitev namestitve, sledite navodilom na zaslonu in uporabite informacije, ki vam jih je posredoval vaš ponudnik internetnih storitev.

Windows® 7

1. Shranite in zaprite vse odprte datoteke in programe.
 2. Kliknite **Start**  → **Control Panel** (Nadzorna plošča).
 3. Kliknite **Network and Internet** (Omrežje in internet) → **Network and Sharing Center** (Center za omrežje in souporabo) → **Set up a new connection or network** (Nastavitev nove povezave ali omrežja) → **Connect to the Internet** (Povežite z internetom).
Prikaže se **Connect to the Internet** (Poveži z internetom) okno.
-  **OPOMBA:** Če ne veste, kateri tip povezave morate izbrati, kliknite **Help me choose** (Pomagaj mi izbrati) ali pokličite vašega ISP.

4. Za zaključitev namestitve, sledite navodilom na zaslonu in uporabite informacije, ki vam jih je posredoval vaš ponudnik internetnih storitev.



Uporaba namiznega računalnika Studio XPS

Ta poglavje ponudi informacije o funkcijah, ki so na voljo na vaš namizni računalnik Studio XPS™ 8000.

Funkcije na sprednji strani

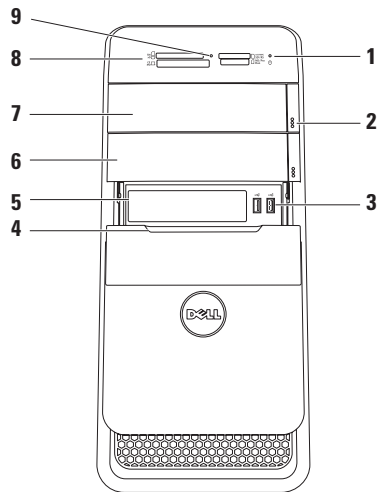
Uporaba namiznega računalnika Studio XPS



-  **Lučka aktivnosti trdega diska** — Sveti, ko računalnik bere ali zapisuje podatke. Bliskajoča lučka opozarja na aktivnosti trdega diska.
 **POZOR: Da se izognete izgubi podatkov, računalnika med utripanjem lučke aktivnosti pogona trdega diska ne ugašajte.**
- Optični pogonski gumb za izmet (2)** — Pritisnite označeni del na spodnjem koncu gumba za izmet diska.
-  **USB 2.0 priključki (2)** — Priključujejo USB naprave, ki so priključene občasno kot so spominski ključi, digitalne kamere in MP3 predvajalniki.
- Pokrov za FlexBay** — Pokrije reže FlexBay-a.
- Reža za FlexBay** — Lahko podpira čitalnik medijske kartice ali dodatni trdi disk.
- Dodaten čitalec optične kartice** — Lahko vsebuje dodaten optični čitalec.
- Optični čitalec** — Predvaja ali zapisuje samo standardne velikosti (12 cm) CD-jev, DVD-jev, in Blu-ray diska (dodatna možnost).
- Bralnik medijskih kartic** — Omogoča hiter in primeren način za ogled in skupno rabo digitalnih fotografij, glasbe in video posnetkov, ki so shranjeni na medijski kartici.
- Lučka čitalnika medijske kartice** — Označuje, če je medijska kartica vstavljena.

Funkcije na zgornji strani

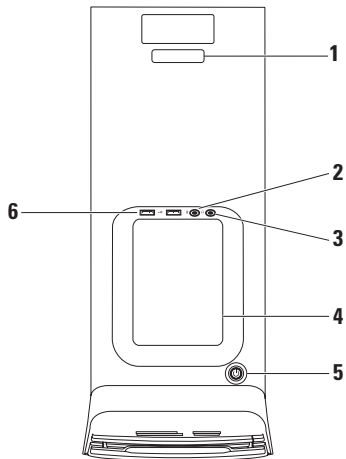

1 Oznaka za storitve in koda eksprene storitve — Se uporablja za prepoznavanje vašega računalnika, kadar greste na spletno stran Dell-ove podpore ali pokličite tehnično podporo.

2  Linijski ali mikrofonski priključek — Priklop mikrofona za zvok ali na avdio kabel za vnos avdio signala.

3  Priključek za slušalke — Priklop slušalk.

OPOMBA: Za priključitev na zvočnik ali zvočni sistem uporabite avdio izhod ali S/PDIF priklop na zadnji strani vašega računalnika.

4 Pladenj za dodatke — Se uporablja za postavitve naprav ali kablov.

5  Gumb in lučka za napajanje — S pritiskom vklopljate in izklopljate računalnik. Lučka v sredini tega gumba prikazuje stanje napajanja:

- Izklop — Računalnik je bodisi izklopljen ali ne prejema električne energije.
- Neprekinjena bela — Računalnik je vklopljen.
- Neprekinjeno sveti rumenorjavo — Računalnik je v stanju mirovanja ali morda gre za težavo s sistemsko ploščo ali napajanjem.
- Utipajoča rumenorjava — Možen problem z sistemsko ploščo ali napajanjem.

OPOMBA: Za informacijo o težavah napajanja, si oglejte «Težave z napajanjem» na strani 35.

6  USB 2.0 priključki (2) — Priključujejo USB naprave, ki so priključene občasno kot so spominski ključi, digitalne kamere in MP3 predvajalniki.

Funkcije na zadnji strani

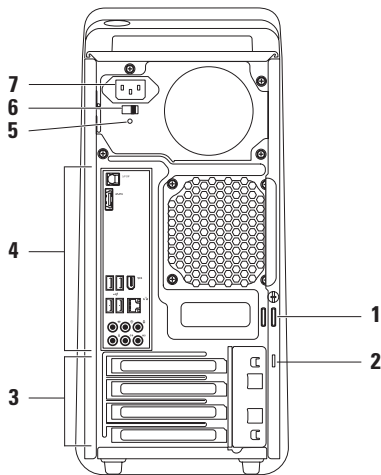

1 Obroč za ključavnico — Se priključi s standardno ključavnico za zaščito pred nepooblaščenim dostopom v notranjosti vašega računalnika.

2 Reža za varnostni kabel — Priključi komercialno dostopno napravo proti kraji na vašem računalniku.

OPOMBA: Pred nakupom naprave proti kraji, preverite ali je združljiva z režo za varnostni kabel na vašem računalniku.

3 Razširitvena reža za kartico — Priključki z dostopom do kakršnihkoli nameščenih PCI ali PCI ekspresnih kartic.

4 Priključki na plošči zadaj — Priklopi USB, avdio ali ostale naprave na primeren priključek.

5 Lučka za napajanje — Prikazuje razpoložljivost virov za napajanje.







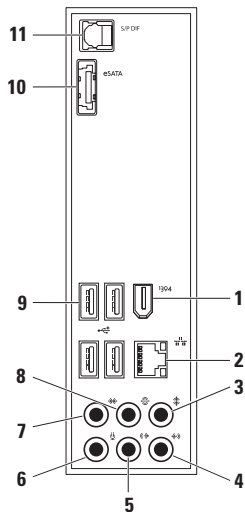

OPOMBA: Lučka za indikacijo napajanja ni na voljo pri vseh računalnikih.



6 Stikalo izbire napetosti — Omogoča izbiranje stopnje napetosti, ki je primerna za vašo regijo.

7 Konektor za napajanje — Priključi napajalni kabel. Izgled tega priključka se lahko razlikuje.

Priključki na hrbtni plošči



-  **Priključek IEEE 1394** — Priključi visoko hitrostne serijske multimedijske naprave, kot so digitalne video kamere.
-  **Priključek za omrežje in luč** — Priklopi vaš računalnik na omrežje ali širokopasovno napravo. Lučka za aktivnost omrežja utripa kadar računalnik prenaša ali prejema omrežne podatke. Zaradi gostega omrežnega prometa se morda zdi, da ta lučka neprekinjeno sveti.
-  **Centralni priključek za ojačevalec** — Priklopi na centralni zvočnik ali ojačevalec.
-  **Linijski priključek** — Priklop za naprave za snemanje ali predvajanje, kot so mikrofoni, predvajalnik kaset, predvajalnik CD-jev ali videorekorder.
-  **Sprednje L/D izhodni konektor** — Priključi na sprednja L/D zvočnika.
-  **Priključek za mikrofoni** — Priklopi mikrofona za zvok ali avdio vnos v program za zvok ali telefon.
-  **Priključek na strani za L/D ozvočenje** — Priklopi za zvočnike s prostorskim zvokom.
-  **Priključek na hrbtni strani za L/D ozvočenje** — Priklopi zadnje L/D zvočnike s prostorskim zvokom.
-  **USB 2.0 priključki (4)** — Priklopi za USB naprave kot so miška, tipkovnica, tiskalnik, zunanja naprava ali prevajalnik MP3.

- 10  **eSATA konektor** — Priklop na zunanjo SATA napravo za shranjevanje.
- 11  **S/PDIF priključek** — Priklop na ojačevalce ali televizijo za digitalen zvok skozi optične digitalne kable. Ta format prenaša avdio signal brez prehoda skozi postopek analogne avdio pretvorbe.

Funkcije programske opreme

-  **OPOMBA:** Za več informacij o funkcijah, opisanih v tem poglavju, glejte *Vodnik po Dell tehnologiji* na vašem trdem disku ali na spletni strani Dell-ove podpore support.dell.com/manuals.

Storilnost in komunikacija

Svoj računalnik lahko uporabite za ustvarjanje predstavitev, brošur, čestitk, letakov in razpredelnic. Lahko tudi urejate in gledate digitalne fotografije in slike. Preglejte svoje naročilo za programsko opremo, ki je nameščena na vašem računalniku.

Po povezavi z internetom, lahko imate dostop do spletnih strani, namestite račun za elektronsko pošto, naložite ali prenesete kartoteke.

Zabava in multimediji

Svoj računalnik lahko uporabite za gledanje videa, igranje iger, izdelavo lastnih CD-jev, poslušanje glasbe in radijskih postaj.

Vaš optični pogon lahko podpira diske več medijskih formatov, vključno s CD-ji, DVD-ji in Blue-ray diski (če ga ste izbrali pri nakupu).

Lahko prenesete ali kopirate slikovne in video kartoteke s prenosnih napravah, kot so npr. digitalni foto aparati in mobilni telefoni. Neobvezne programske aplikacije vam omogočajo, da organizirate in izdelate glasbene in video kartoteke, ki jih lahko posnamete na disk, shranite na prenosne naprave, kot so MP3 predvajalniki in ročne zabavne naprave, ali igrate in gledate neposredno s povezanjem na TV, projektor ali na naprave za domačo kino.

Prilagoditev namizja

Namizje lahko prilagodite s spreminjanjem videza, resolucije, ozadja, ohranjevalnik zaslona, ali druge značilnosti vašega namiznega računalnika.

Za dostop do okna za lastnosti zaslona:

Windows Vista[®]

1. Kliknite z desno tipko na odprti del namizja.
2. Kliknite **Personalize** (Prilagoditev) za otvoritev okna **Personalize appearance and sounds** (Prilagoditev videza in zvoka) in izvedeli boste več o možnostih za prilagoditev.

Windows® 7

1. Kliknite z desno tipko na odprti del namizja.
2. Kliknite **Personalize** (Prilagoditev) za odpiranje okna **Change the visuals and sounds on your computer** (Spreminjanje videza in zvoka na vaš računalnik) in izvedeli boste več o možnostih za prilagajanje.

Dell-ov dok

Dell-ov dok je skupina ikonov, ki ponuja enostaven dostop do pogosto uporabljenih aplikacij, kartotek in map. Doka lahko prilagodite z:

- Dodajanjem ali odstranjevanjem ikon
- Spreminjanjem barve in lokacije doka
- Združevanjem sorodne ikone v kategorijah
- Spreminjanjem obnašanja ikon



Dodajanje kategorije

1. Desno-kliknite Dok, kliknite **Add** (Dodaj) → **Category** (Kategorija). Prikaže se okno **Add/Edit Category** (Dodaj/uredi kategorijo).
2. Vnesite naslov kategorije v polju **Title** (Naslov).
3. Izberite ikono za kategorijo iz **Select an image:** (Izberite sliko:) škatla.
4. Kliknite **Save** (Shrani).

Dodajte ikono

Povlecete in spustite ikono na Dok ali kategorijo.

Odstranite kategorijo ali ikono

1. Desno-kliknite kategorijo ali ikono na Dok in kliknite **Delete shortcut** (Izbriši bližnjico) ali **Delete category** (Izbriši kategorijo).
2. Sledite navodilom na zaslonu.

Prilagoditev Doka

1. Desno-kliknite Dok in kliknite **Advanced Setting...** (Napredna namestitvev...).
2. Izberite željeno možnost za prilagoditev Doka.

Prilagajanje nastavitve porabe energije

Uporabite možnosti napajanja, ki jih nudi vaš operacijski sistem za konfiguriranje nastavitve za napajanje na vašem računalniku. Microsoft® Windows®, operacijski sistem nameščen na vaš Dell računalnik nudi naslednje privzete možnosti:

Windows Vista®

- **Dell priporočila** — Ta možnost nudi polno delovanje med aktivno uporabo in varčuje z energijo v času neaktivnosti.
- **Varčevanje energije** — Ta možnost napajanja varčuje z uporabo energije na vašem računalniku z zmanjšanjem delovanja sistema in maksimiranjem življenske dobe računalnika z znižanjem porabo energije, ki jo porabi vaš računalnik v svoji življenski dobi.

- **Visoka učinkovitost** — Ta možnost nudi visoko stopnjo učinkovitosti sistema na vašem računalniku s prilagajanjem hitrost procesorja potrebam vašega delovanja in s povečanjem učinkovitosti.

Windows® 7

- **Varčevanje energije** — Ta možnost napajanja varčuje z uporabo energije na vašem računalniku z zmanjšanjem delovanja sistema in maksimiranjem življenske dobe računalnika z znižanjem porabo energije, ki jo porabi vaš računalnik v svoji življenski dobi.
- **Ravnotežen (priporočeno)** — Ta možnost samodejno drži v ravnotežju delovanje vašega računalnika s porabo energije samo na primerno strojno opremo.

Prenos informacij na nov računalnik

Windows Vista®

 **OPOMBA:** Naslednji koraki so namenjeni za privzet pogled v sistemu Windows, zato pri uporabi pogleda Windows Classic (Klasičen pogled) v vašem Dell™ računalniku, ti ne veljajo več.

1. Kliknite **Start**  → **Control Panel** (Nadzorna plošča) → **System and Maintenance** (Sistem in vzdrževanje) → **Welcome Center** (Uvodni center) → **Transfer files and settings** (Prenos datotek in nastavitve). Če se prikaže okno **User Account Control** (Nadzor uporabniškega računa), kliknite **Continue** (Nadaljuj).
2. Sledite navodilom v čaroniku **Windows Easy Transfer** (Windows čarovniku za preprost prenos).

Windows® 7

1. Kliknite **Start**  → **Control Panel** (Nadzorna plošča).
2. V iskalno polje vtipkajte **Transfer** (Prenos) in nato kliknite **Transfer files from computer** (Prenos datotek iz drugega računalnika).
3. Sledite navodilom v **Windows Easy Transfer** (Windows-ov čarovnik za preprost prenos).

Varnostno kopiranje podatkov

Priporočeno je, da občasno ustvarite varnostne kopije datotek in map na vašem računalniku. Za varnostno kopiranje datotek:

Windows Vista®

1. Kliknite **Start**  → **Control Panel** (Nadzorna plošča) → **System and Maintenance** (Sistem in vzdrževanje) → **Back Up and Restore Center** (Center za varnostne kopije in obnovitve) → **Back up files** (Ustvari varnostne kopije). Če se prikaže okno **User Account Control** (Nadzor uporabniškega računa), kliknite **Continue** (Nadaljuj).

-  **OPOMBA:** Nekatere izdaje Windows Vista nudijo možnosti za ustvarjanje varnostno kopijo vašega računalnika.
2. Sledite navodilom v čarovniku za **Back Up Files** (Ustvarjanje varnostne kopije) datotek.

Windows® 7

1. Kliknite **Start**  → **Control Panel** (Nadzorna plošča) → **Back Up and Restore** (Ustvarjanje varnostne kopije in obnovitev).
2. Kliknite **Set up backup...** (Nastavite varnostno kopijo...).
3. Sledite navodilom v čarovniku za **Configure Backup** (Konfiguriranje varnostne kopije).

Reševanje težav

Ta poglavje daje informacije za odpravljanje težav za vaš računalnik. Če vam ne uspe odpraviti težav s porabo naslednjih navodil, glejte «Uporaba orodja podpore» na strani 40 ali «Vzpostavljanje stika z družbo Dell» na strani 62.

Kode piskov

Računalnik lahko med zagonom oddaja niz piskov, če ima računalnik napak ali težav. Ta niz piskov, znani kot koda piska, prepozna težavo, zato zapišite kodo piska in se obrnete na družbo Dell (poglejte «Vzpostavljanje stika z družbo Dell» na strani 62).

Kode piskov	Možne težave
En pisk	Možna okvara matične plošče - spodletel pregled BIOS ROM
Dva piska	RAM ni zaznan OPOMBA: Če ste namestili ali zamenjali pomnilniški modul, zagotovite, da je pomnilniški modul pravilno namesčen.
Tri piski	Možna okvara matične plošče - napaka nabora
Štiri piske	Napaka pri branju/ zapisovanju v RAM
Pet	Okvara ure za dejanski čas
Šest	Okvara video kartice ali nabora
Sedem	Okvara procesorja

Težave z omrežjem

Brezžične povezave

Če je omrežna povezava prekinjena — Brezžični usmerjevalnik je brez povezave ali pa je brezžična povezava na računalniku onemogočena.

- Preverite vaš usmerjevalnik, da se prepričate, da je vklopljen in povezan z vašim virom podatkov (kabelski modem ali omrežno zvezdišče).
- Ponovno ustvarite povezavo z brezžičnim usmerjevalnikom (glejte «Nastavitev brezžične povezave» na strani 14).

Kabelske povezave

Če se brezžična omrežna povezava izgubi —

- Preglejte kabel in se prepričajte, da je pravilno priključen in nepoškodovan.
- Preverite lučko statusa celovitosti povezave.

Lučka celovitosti povezav na integriranem omrežnem priključku vam omogoči preverjanje delovanja povezave in nudi informacije o statusu:

- Izklop — Računalnik ne zazna fizične povezave do omrežja.
- Zelena — Med 10/100-Mbps omrežjem in računalnikom obstaja dobra povezava.
- Oranžna — Med 1000-Mbps omrežjem in računalnikom obstaja dobra povezava.



OPOMBA: Lučka celovitosti povezav na omrežnem priključku ja samo za žično kabelsko povezavo. Lučka celovitosti povezav ne pove nič o stanju brezžičnih povezav.

Težave z napajanjem

Če lučka napajanja ne sveti — Je računalnik izklopljen ali ne prejema električne energije.

- Ponovno vstavite napajalni kabel v priključek na računalniku in v električno vtičnico.
- Če je računalnik priključen v razdelilnik, poskrbite, da je razdelilnik priključen v električno vtičnico in da je vklopljen. Ko preverjate delovanje napajanja računalnika, ne uporabljajte zaščitnih naprav, podaljškov ali razdelilnikov.
- Preverite delovanje električne vtičnice z drugo napravo, recimo namizno svetilko.
- Preverite, da je lučka za napajanje na hrbtni strani sistema vklopljena. Če je lučka izklopljena so možni problemi z električno energijo ali napajalnim kablom.

Če težava še vedno obstaja, Obrnite se na Dell (glejte «Vzpostavljanje stika z družbo Dell» na strani 62).

Če lučka za napajanje sveti belo, hkrati pa se računalnik ne odziva — Zaslon ni priključen ali napajanje ni vklopljeno. Prepričajte se, da je zaslon ustrezno priključen in ga nato izklopite in ponovno vklopite.

Če lučka napajanja sveti oranžnorjavo —

- Računalnik je v stanju mirovanja ali pripravljenosti. Za normalno delovanje pritisnite tipko na tipkovnici, premaknite miško ali pritisnite gumb za napajanje.
- Težave so lahko s sistemsko ploščo ali z oskrbo elektrike. Za pomooč se obrnete na Dell, glejte «Vzpostavljanje stika z družbo Dell» na strani 62.

Če lučka napajanja utripa rumenorjavo — Morda je težava z sistemsko ploščo.

Za pomooč se obrnete na Dell, glejte «Vzpostavljanje stika z družbo Dell» na strani 62.

Če naletite na motnjo, ki ovira sprejem na vašem računalniku — Nezaželen signal povzroča motnje s prekinjanjem ali blokiranjem drugih signalov. Nekaj možnih vzrokov motnje:

- Podaljški za napajanje, tipkovnico in miško.
- Na podaljšek je priključenih preveč naprav.
- Več podaljškov je priključenih na isto električno vtičnico.

Težave s pomnilnikom

Če se prikaže sporočilo o nezadostni količini pomnilnika —

- Shranite in zaprite vse odprte datoteke in odprte programe, ki jih ne uporabljajte, da vidite ali to reši problem.
- Glejte dokumentacijo programske opreme o minimalnih zahtevah glede pomnilnika. Po potrebi namestite dodaten pomnilnik (glejte si *Priročnik za servisiranje* na spletni strani Dell-ove podpore support.dell.com/manuals).

- Ponovno namestite pomnilniške module (oglejte si *Priročnik za servisiranje* na Dellovi spletni strani za podporo na naslovu support.dell.com/manuals), da s tem zagotovite uspešno komunikacijo med računalnikom in pomnilnikom.

Če se pojavijo druge pomnilniške težave —

- Upoštevajte smernice za namestitev pomnilnika (oglejte si *Priročnik za servisiranje* na spletni strani Dell-ove podpore support.dell.com/manuals).
- Preverite, če je pomnilnik združljiv z vašim računalnikom. Vaš računalnik podpira pomnilnik DDR3. Za več informacij o tipu pomnilnika, ki ga podpira vaš računalnik, glejte «Osnovni tehnični podatki» na strani 67.
- Zaženite Dell diagnostiko (glejte «Diagnostika Dell» na strani 43).

- Ponovno namestite pomnilniške module (oglejte si *Priročnik za servisiranje* na Dellovi spletni strani za podporo na naslovu **support.dell.com/manuals**), da s tem zagotovite uspešno komunikacijo med računalnikom in pomnilnikom.

Zamrznitve in težave s programsko opremo

Če se računalnik ne zažene — Preverite ali je električni kabel vstavljen v računalnik in električno vtičnico.

Če se program ne odziva — Ugasnite program:

1. Hkrati pritisnite <Ctrl><Shift><Esc>.
2. Kliknite **Applications** (Aplikacije).
3. Kliknite na program, ki se ne odziva.
4. Kliknite **End Task** (Končaj opravilo).

Če se program večkrat zruši — Preglejte dokumentacijo programske opreme. Če je potrebno, odstranite in ponovno namestite program.

 **OPOMBA:** Programski opremi so ponavadi priložena navodila za namestitve v njegovi dokumentaciji ali na CD-ju.

Če računalnik preneha odzivati ali se prikaže moder zaslon —

 **POZOR:** Če operacijskega sistema ne izklopite pravilno, lahko izgubite vse podatke.

Če se računalnik ne odzove na pritisk tipke na tipkovnici ali na premik miške, pritisnite in držite tipko za vklop približno 8 do 10 sekund, dokler se računalnik ne izklopi. Nato znova zaženite računalnik.

Program je izdelan za starejšo različico operacijskega sistema Microsoft®

Windows® — Zaženete program čarovnik za ustreznosti. Čarovnik za združljivost programske opreme konfigurira program tako, da ta deluje v okolju, ki je podobno okolju enega od prejšnjih verzijah operacijskih sistemov Microsoft® Windows®.

Windows Vista®

1. Kliknite **Start**  → **Control Panel** (Nadzorna plošča) → **Programs** (Programi) → **Use an older program with this version of Windows** (Uporabi starejši program s to različico Windows-a).
2. V uvodnem zaslonu, kliknite **Next** (Naslednji).
3. Sledite navodilom na zaslonu.

Windows® 7

1. Kliknite **Start** .
2. V iskalnem polju, vtipkajte Use an older program with this version of Windows (Uporabite starejši program s to različico Windows) in pritisnite <Enter>.
3. Sledite navodilom v čarovniku za **Program Compatibility** (Ustreznost programa).

Če imate druge težave s programsko opremo —

- Nemudoma ustvarite varnostno kopijo vaših podatkov.
- Uporabite program za iskanje virusov in preglejte trdi disk ali CD-je.
- Shranite in zaprite odprte datoteke ali programe in prek menija **Start**  zaustavite računalnik.

- Za več informacij preglejte dokumentacijo programske opreme ali kontaktirajte proizvajalca programske opreme:
 - Preverite ali je program združljiv z operacijskim sistemom, ki je nameščen na vašem računalniku.
 - Preverite ali je vaš računalnik v skladu z minimalnimi strojnimi zahtevami za zagon programske opreme. Za več informacij glejte dokumentacijo programske opreme.
 - Preverite ali je program ustrezno nameščen in nastavljen.
 - Potrdite združljivost gonilnikov naprave s programom.
 - Če je potrebno, odstranite in ponovno namestite program.

Uporaba orodij podpore

Dell podporni center

Dellov Support Center pomaga najti potrebne servisne, podporne in sistemske informacije.

Za sproženje aplikacije, kliknite  ikono v opravilni vrstici.

Domača stran **Dell Support Center** prikazuje število vašega računalniškega modela, oznako za storitve, kodo za hitre storitve in kontaktne informacije za storitve.

Domača stran nudi povezave za dostop:

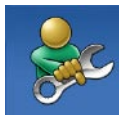

Samopomoč (odpravljanje napak, varnost, učinkovitost sistema, omrežje/internet, varnostne kopije/obnovitev, in operacijski sistem Windows)



Opozorila (opozorila tehnične podpore, ki ustrezajo vašemu računalniku)



Pomoč od Dell (tehnična podpora z DellConnect™-om, storitve za kupce, sposobljanje in vadnice, Kako si pomagati z Dell™-om na telefon, in elektronsko preverjanje s PC CheckUp-om)



O vašem operacijskem sistemu (sistemska dokumentacija, informacije o garanciji, sistemske informacije, posodobitve in pripomočki)

Za več informacij o **Dell Support Center** in orodjih, ki so na voljo, kliknite na jeziček **Services** (Storitve) na spletnem mestu support.dell.com/manuals.

Sistemska sporočila

Če ima vaš računalnik kakšno težavo ali napako, se lahko prikaže sistemsko sporočilo, ki vam lahko pomaga pri prepoznavanju vzroka in določanju ukrepa za odpravo težave.

 **OPOMBA:** Če prikazanega sporočila med naslednjimi primeri ni, glejte dokumentacijo bodisi operacijskega sistema ali programa, ki je bil zagnan med prikazom sporočila.

Pozor! Prejšnji poskus zagona tega sistema je bil prekinjen na točki preverjanja [nnnn]. Za lažje odpravljanje težav si zapišite točko preverjanja in kontaktirajte Dellovo tehnično podporo — Računalnik se trikrat zapored ni zagnal

zaradi iste napake, za pomoč si pogledjte «Vzpostavljanje stika z družbo Dell» na strani 62.

Napaka kontrolne vsote CMOS —

Možna okvara matične plošče ali skoraj prazne baterije RTC-ja. Zamenjajte baterijo. Oglejte si *Priročnik za servisiranje* na Dellovi spletni strani za podporo na naslovu support.dell.com/manuals ali si glejte «Vzpostavljanje stika z družbo Dell» na strani 62 za pomoč.

Okvara ventilatorja CPU — Ventilator CPU ima okvaro. CPU-ventilator potrebuje zamenjavo. Oglejte si *Priročnik za servisiranje* na Dellovi spletni strani na naslovu support.dell.com/manuals.

Okvara gonilnika trdega diska — Možni propad trdega diska med HDD POST-om. Za pomoč si oglejte «Vzpostavljanje stika z družbo Dell» na strani 62.

Napaka pri branju pogona trdega

diska — Možna okvara trdega diska med zagonskem preizkusom HDD-ja. Za pomoč si oglejte «Vzpostavljanje stika z družbo Dell» na strani 62.

Okvara tipkovnice — Zamenjajte tipkovnico ali preverite, če je kabel dobro pritrjen.

Ni zagonske naprave — Na trdem pogonu ni zagonske particije, kabel trdega pogona ni priključen ali ni zagonske naprave.

- Če ste za zagonsko napravo izbrali trdi disk, preverite ali so kabli ustrezno priključeni, pogon pravilno nameščen in particioniran kot zagonska naprava.
- Vnesite nastavitve sistema in zagotovite, da so informacije o zaporedju zagona pravilne. Oglejte si *Priročnik za servisiranje* na Dellovi spletni strani na naslovu support.dell.com/manuals.

Ni časovni prekinjevalec — Lahko je kakšen čip na sistemski plošči pokvarjen ali je matična plošča odpovedala. Oglejte

si *Priročnik za servisiranje* na Dellovi spletni strani za podporo na naslovu support.dell.com/manuals ali si glejte «Vzpostavljanje stika z družbo Dell» na strani 62 za pomoč.

Napaka nadtoka za USB — Odklopite USB napravo. Vaša USB naprava za pravilno delovanje potrebuje več energije. Za priklop USB naprave uporabite zunanji vir napajanja ali, če ima vaša naprava dva USB kabla, priklopite oba.

OBVESTILO - SISTEM ZA SAMODEJNI NADZOR trdega diska je sporočil, da je parameter presegel normalno delovno območje. Dell priporoča, da redno shranjujete varnostne kopije vaših podatkov. Parameter izven območja lahko nakazuje možnostno okvaro trdega diska — Napaka S.M.A.R.T, možna okvara trdega diska. Za pomoč si oglejte «Vzpostavljanje stika z družbo Dell» na strani 62.

Odpravljanje težav s strojno opremo

Če naprava med namestitvijo operacijskega sistema ni zaznana ali pa je zaznana, a je nepravilno konfigurirana, lahko s programom **Hardware Troubleshooter** (Reševanje težave strojne opreme) odpravite nezdržljivost.

Za zagon programa Odpravljanje težav strojne opreme:

1. Click **Start**  → **Help and Support** (Pomoč in podpora).
2. V iskalno polje vpišite `hardware troubleshooter` (reševanje težave strojne opreme) in pritisnite <Enter> za iskanje.
3. Iz rezultata iskanja izberite možnost, ki najbolj ustreza težavi in zaključite postopek odpravljanja težav.

Diagnostika Dell

Če imate z računalnikom težave, izvedite preverjanje po navodilih «Zamrznitve in težave s programsko opremo» na strani 37 in zaženite Diagnostiko Dell preden se obrnete na Dell za tehnično pomoč.

Priporočamo vam, da pred začetkom te postopke natisnete.

 **OPOMBA:** Diagnostika Dell deluje le na računalnikih Dell.

 **OPOMBA:** Medij z *Gonilniki in storitvami* je neobvezen in računalniku ni nujno priložen.

Glejte poglavje System setup (Sistemske nastavitve) v *Priročnik za servisiranje* za informacije o konfiguraciji vašega računalnika in preverite, če je testirana naprava aktivna in prikazana v programu sistemskih nastavitvev. Zaženite Diagnostiko Dell z vašega trdega diska ali medija z *Gonilniki in pripomočki*.

Zaganjanje Diagnostike Dell s pogona trdega diska

Diagnostika Dell se nahaja na skriti diagnostični particiji vašega trdega diska.

 **OPOMBA:** Če vaš računalnik ne prikaže slike na zaslonu, si oglejte «Vzpostavljanje stika z družbo Dell» na strani 62.

1. Računalnik priključite v delujočo električno vtičnico.
2. Vklopite (ali ponovno zaženite) računalnik.
3. Ko se pojavi logotip DELL™, nemudoma pritisnite <F12>. Iz zagonskega menija izberite **Diagnostics** (Diagnostika) in pritisnite <Enter>.

 **OPOMBA:** Če ste čakali predolgo in se ob čakanju pojavi logotip operacijskega sistema, počakajte, da se naloži namizje Microsoft® Windows® in nato izklopite računalnik in poizkusite znova.

 **OPOMBA:** Če vidite obvestilo, da ni bilo mogoče najti nobene diagnostične particije, zaženite Diagnostiko Dell z medija z *Gonilniki in pripomočki*.

Če je pred-zagonska samo-ocenitev (PSA) sklicana:

- a. PSA začne preizkuse izvajanja.
- b. Če se PSA zaključi uspešno, bo prikazano naslednjo sporočilo: «No problems have been found with this system so far. Do you want to run the remaining memory tests? This will take about 30 minutes or more. Do you want to continue? (Recommended).» (Do sedaj ni bila zaznana nobena težava s tem sistemom. Ali si želite izvajati preostali preizkus pomnilnika? To lahko vzame približno 30 minut ali več. Ali želite nadaljevati? (priporočeno).)

- c. Če imate težave s pomnilnikom, pritisnite <y>, drugače pritisnite <n>. Prikazan bo naslednje sporočilo «Booting Dell Diagnostic Utility Partition. Press any key to continue.» (Zaganjam diagnostično particijo Dell. Za nadaljevanje pritisnite katerokoli tipko.)
- d. Pritisnite katerokoli tipko za okno **Choose An Option** (Izberite možnost).

Če PSA ni priklican:

Za zagon Diagnostike Dell z diagnostične particije na trdem disku pritisnite katerokoli tipko in pojdite na okno **Choose An Option** (Izberite možnost).

- Izberite preikus, ki ga želite zaženiti.
- Če je med preizkusom prišlo do napake, se pojavi sporočilo s kodo napake in opisom težave. Zapišite si kodo napake in opis težave ter kontaktirajte Dell (glej «Vzpostavljajte stika z družbo Dell» na strani 62).



 **OPOMBA:** Oznaka za storitve za računalnik se nahaja na vrhu vsakega zaslona preizkusa. Če se obrnete na Dell, vas bo osebje tehnične podpore vprašalo po oznaki za storitve.

- Ko so preizkusi zaključeni, zaprete preizkusni zaslon, da bi se vrnil na okno **Choose An Option** (Izberite možnost). Za izhod iz Diagnostike in ponovni zagon računalnika, kliknite **Exit** (Izhod).

Zagon Diagnostike Dell z medija z gonilniki in pripomočki

- Vstavite ploščo z *Gonilniki in pripomočki*.
- Izklopite in ponovno zaženite računalnik. Ko se logotip DELL pojavi, takoj pritisnite <F12>.

 **OPOMBA:** Če ste čakali predolgo in se ob čakanju pojavi logotip operacijskega sistema, počakajte, da se naloži namizje Microsoft® Windows® in nato izklopite računalnik in poizkusite znova.

-  **OPOMBA:** Naslednji koraki le začasno spremenijo zaporedje zagona. Pri naslednjem zagonu se računalnik zažene glede na naprave, ki so določene v sistemskih nastavitvah.
3. Ko se pojavi seznam zagonskih naprav, označite **CD/DVD/CD-RW** in pritisnite <Enter>.
 4. V meniju izberite možnost **Boot from CD-ROM** (Zagon s CD-ROM-a) in pritisnite <Enter>.
 5. Vpišite 1 za zagon menija CD in za nadaljevanje pritisnite <Enter>.
 6. V oštevilčenem seznamu izberite **Run the 32 Bit Dell Diagnostics** (Zaženi 32-bitno Diagnostiko Dell). Če je navedenih več različic, izberite različico, ki je primerna za vaš računalnik.
 7. Izberite preikus, ki ga želite zaženiti.
 8. Če je med preizkusom prišlo do napake, se pojavi sporočilo s kodo napake in opisom težave. Zapišite si kodo napake in opis težave ter kontaktirajte Dell (glej «Vzpostavljanje stika z družbo Dell» na strani 62).
-  **OPOMBA:** Oznaka za storitve za računalnik se nahaja na vrhu vsakega zaslona preizkusa. Če se obrnete na Dell, vas bo osebje tehnične podpore vprašalo po oznaki za storitve.
9. Ko so preizkusi zaključene, zaprete preizkusni zaslon, da bi se vrnili na okno **Choose An Option** (Izberite možnost). Za izhod iz Diagnostike in ponovni zagon računalnika, kliknite **Exit** (Izhod).
 10. Odstranite ploščo z *Gonilniki in pripomočki*.

Obnovitev operacijskega sistema

Vaš operacijski sistem lahko obnovite na naslednje načine:

- Obnovitev sistema povrne računalnik v prejšnje stanje brez vpliva na podatkovne datoteke. Uporabite program System Restore (Obnovite sistema) kot prvo rešitev za obnovitev vašega operacijskega sistema in ohranitev podatkovnih datotek.
- Dell DataSafe Local Backup (Podatkovno varno lokalno varnostno kopiranje) obnovi vaš trdi gonilnik na stanju delovanja, ki je bilo ob nakupu računalnika, brez brisanja podatkovnih datotek. Uporabite to možnost, če težave ne morete odpraviti s porabo Sistem Restore (Obnovitev sistema).
- Program Dell Factory Image Restore (Obnovitev na tovarniško stanje) vrne vaš trdi disk na stanje delovanja, ki je bilo ob nakupu računalnika. Ta postopek izbriše vse podatke s trdega diska in odstrani programe, ki ste jih namestili po prejemu računalnika. Program Dell Factory Image Restore uporabite samo v primeru, če z obnovitvijo sistema niste uspeli odpraviti težav z operacijskim sistemom.
- Če ste zraven vašega računalnika prejeli ploščo Operating System (Operacijski sistem), jo lahko uporabite za obnovitev vašega operacijskega sistema. Pozor, uporaba plošče Operating System, prav tako izbriše vse podatke na trdem disku. Ploščo uporabite samo, če program System Restore ni odpravil težave z vašim operacijskim sistemom.

Obnovitev sistema

Operacijski sistem Windows vsebuje možnost obnovitve sistema, ki povrne vaš računalnik na stanje (brez vpliva na podatkovne datoteke) pred namestitvijo nezaželene ali težavne programske opreme, strojne opreme ali gonilnikov. Vse spremembe, ki jih izvrši program System Restore, lahko povsem razveljavite.

 **POZOR: Naredite redne varnostne kopije podatkovnih datotek. Obnovitev sistema ne nadzoruje in ne obnavlja podatkovnih datotek.**

 **OPOMBA:** Postopki, navedeni v tem dokumentu, so namenjeni za privzet pogled v sistemu Windows, zato pri uporabi pogleda Windows Classic (Klasičen pogled) na vašem računalniku Dell™, ti ne veljajo več.

Zagon programa za obnovitev sistema

1. Kliknite **Start** .
2. V iskalno okno **Start Search** (Začetno iskanje) vpišite `System Restore` (Obnova sistema) in pritisnite <Enter>.

 **OPOMBA:** Prikaže se okno **User Account Control** (Nadzor uporabniškega računa). Če ste skrbnik računalnika, kliknite **Continue** (Nadaljuj); drugače pred nadaljevanjem pokličite vašega skrbnika.

3. Kliknite **Next** (Naprej) in sledite preostalim odzivom na zaslonu.

V primeru, da program System Restore (Obnovitev sistema) ni odpravil težave, lahko razveljavite zadnjo obnovitev sistema.

Razveljavitev zadnje obnovitve sistema

 **OPOMBA:** Preden razveljavite zadnjo obnovitev sistema, shranite in zaprite vse odprte datoteke in programe. Ne spreminjajte, odpirajte ali brišite datotek ali programov, dokler obnovitev sistema ni zaključena.

1. Kliknite **Start** .
2. V iskalno okno **Start Search** (Začetno iskanje) vpišite `System Restore` (Obnova sistema) in pritisnite <Enter>.
3. Kliknite **Undo my last restoration** (Razveljavi mojo zadnjo obnovitev) in kliknite **Next** (Naprej).

Dell DataSafe Local Backup

 **OPOMBA:** Dell DataSafe Local Backup (podatkovno-varno lokalno varnostno kopiranje) morda ne bo na voljo v vseh regijah.

Dell DataSafe Local Backup je aplikacija za ustvarjanje varnostno kopijo in obnovitev, ki obnovi vaš računalnik, če izgubite podatke zaradi virusa, ponesreči izbrisite kritične datoteke in mape ali če se trdi disk zruši.

Ta aplikacija vam omogoča, da:

- Obnovite datoteke in mape
- Obnovite vaš trdi disk na stanju delovanja, ki ga je imel vaš računalnik ob nakupu brez zbrisanja obstajoče osebne datoteke in podatke

Obnovitev operacijskega sistema

Načrtovanje varnostno kopiranje:

1. Dvojno kliknite ikono za Dell DataSafe Local  na pravilni vrstici.
2. Izberite **Full System Backup** (Obnovitev celotnega sistema) za ustvarjenje in načrtovanje vseh podatkov na vašem računalniku.

Za obnovitev podatkov:

1. Izklopite računalnik.
 2. Odstranite katerokoli nedavno dodano notranjo strojno opremo in izklopite naprave, kot npr. USB gonilnik, tiskalnik, itd.
-  **OPOMBA:** Ne izklopite zaslon, tipkovnico, miško in napajalni kabel.
3. Vključite računalnik.
 4. Ko se prikaže logotip Dell, nekajkrat pritisnite <F8>, da odprete okno **Advanced Boot Options** (Napredne možnosti za zagon sistema).

 **OPOMBA:** Če ste čakali predolgo in se ob čakanju pojavi logotip operacijskega sistema, počakajte, da se naloži namizje Microsoft® Windows® in nato izklopite računalnik in poizkusite znova.

5. Izberite **Repair Your Computer** (Popravi računalnik).

6. Izberite **Dell Factory Image Recovery and DataSafe Options** (Tovarniško obnovitev in podatkovno varnostno možnost) in upoštevajte navodila na zaslonu.

 **OPOMBA:** Trajanje postopka obnove je odvisno od količine podatkov, ki jih je treba obnoviti.

 **OPOMBA:** Za več informacij, glejte na znanje osnovan članek 353560 na spletno stran Dellove podpore na support.dell.com.

Dell Factory Image Restore

 **POZOR:** Uporaba programov Dell Factory Image Restore (Obnovitev tovarniških nastavitev) za vedno izbriše vse podatke s trdega diska in odstrani vse programe ali gonilnike, ki ste jih namestili po prejetju računalnika. Če je mogoče, pred uporabo te možnosti ustvarite varnostno kopijo podatkov. Uporabite program Dell Factory Image Restore samo v primeru, da program System Restore (Obnovitev sistema) ni odpravil težave z vašim operacijskim sistemom.

 **OPOMBA:** Dell Factory Image Restore (Obnovitev tovarniških nastavitev) ni na voljo v nekaterih državah ali za določene računalnike.

Uporabite Dellov program Dell Factory Image Restore samo kot zadnjo možnost za obnovitev vašega operacijskega sistema. Te možnosti obnovijo vaš trdi disk na stanje pred nakupom računalnika. Vsi programi ali datoteke, ki ste jih dodali po prejemu vašega računalnika (vključno s podatkovnimi datotekami), so zavedno izbrisani s trdega diska. Podatkovne datoteke so dokumenti, preglednice, e-poštna sporočila, digitalne fotografije, glasbene datoteke, itd. Če je mogoče, pred uporabo programa Factory Image Restore ustvarite varnostno kopijo vseh podatkov.

Izvajanje obnovitve Dell-ovih tovarniških nastavitev

1. Vklopite računalnik. Ko se prikaže logotip Dell, nekajkrat pritisnite <F8>, da odprete okno **Advanced Boot Options** (Napredne možnosti za zagon sistema).

 **OPOMBA:** Če ste čakali predolgo in se ob čakanju pojavi logotip operacijskega sistema, počakajte, da se naloži namizje Microsoft® Windows® in nato izklopite računalnik in poizkusite znova.

2. Izberite **Repair Your Computer** (Popravi računalnik).
3. Prikaže se okno **System Recovery Options** (Možnosti za obnovo sistema).
4. Izberite razporeditev tipkovnice in kliknite **Next** (Naprej).
5. Za uporabo možnosti obnovitve, se prijavite kot lokalni uporabnik. Za dostop do ukaznega poziva, v polje z uporabniškim imenom vpišite

`administrator` v polju **User name** (Uporabniško ime) in kliknite **OK** (V redu).

6. Kliknite **Dell Factory Image Restore** (Obnovitev tovarniških nastavitev). Prikaže se uvodni zaslon programa **Dell Factory Image Restore** (Obnovitev tovarniških nastavitev).

 **OPOMBA:** Odvisno od vaše konfiguracije, boste morali izbrati **Dell Factory Tools** (Dellova tovarniška orodja) in nato **Dell Factory Image Restore** (Obnovitev tovarniških nastavitev).

7. Kliknite **Next** (Naprej). Prikaže se zaslon **Confirm Data Deletion** (Potrdi izbris podatkov).

 **OPOMBA:** Če ne želite nadaljevati z obnovo tovarniških nastavitev, kliknite **Cancel** (Prekliči).

8. Če želite nadaljevati s formatiranjem trdega diska in obnovitvijo sistema na tovarniško nastavitve, kliknite potrditveno polje in nato kliknite **Next** (Naprej).

Zažene se proces obnove, ki lahko poteka pet ali več minut. Ko je operacijski sistem in tovarniško nameščena programska oprema povrnjena na tovarniške nastavitve, se prikaže obvestilo.

9. Kliknite **Finish** (Dokončaj) za ponovni zagon računalnika.

Ponovna namestitiev operacijskega sistema

Preden začnete

Če razmišljate o ponovni namestitvi operacijskega sistema Microsoft® Windows®, da popravite težavo z novo nameščenim gonilnikom, poskusite najprej uporabiti možnost za povrnitev gonilnika naprave na prejšnje stanje v sistemu Windows. Če razveljavitev namestitve gonilnikov naprav, težave ne odpravi, uporabite obnovo sistema in računalnik vrnite v stanje, v katerem je bil pred namestitvijo gonilnika naprave. Glejte «Obnova sistema» na strani 48.

 **POZOR: Preden izvedete namestitev, naredite varnostne kopije vseh podatkovnih datotek na primarnem pogonu trdega diska. Za navadne konfiguracije pogona trdega diska je primarni pogon trdega diska prvi pogon, ki ga zazna računalnik.**

Obnovitev operacijskega sistema

Za ponovno namestitev operacijskega sistema Windows, potrebujete naslednje elemente:



- Medij z *Operacijskim sistemom* Dell-a
- Disk z *Gonilniki in pripomočki* Dell-a

 **OPOMBA:** Disk z *Gonilniki in pripomočki* vsebuje gonilnike, ki so bili nameščeni pri montaži računalnika. Uporabite Dellov disk z *Gonilniki in pripomočki*, če želite namestiti potrebne gonilnike. Razpoložljivost Dell-ovega diska z *Gonilniki in pripomočki* in disk z *Operacijskimi sistemi* je odvisna od regije v kateri ste naročili vaš računalnik ali zahtevali medij.

Ponovna namestitev operacijskega sistema Microsoft® Windows®

Postopek ponovne namestitve za izvedbo potrebuje 1 do 2 uri. Po ponovni namestitvi operacijskega sistema, morate obenem ponovno namestiti gonilnike naprav, programe za zaščito pred virusi in drugo programsko opremo.

1. Shranite in zaprite vse odprte datoteke in odidite iz vseh odprtih programov.
2. Vstavite CD ploščo z *Operacijskim sistemom*.
3. Kliknite **Exit** (Izhod), če se pojavi soročilo **Install Windows** (Namesti Windows).
4. Ponovno zaženite računalnik.

5. Ko se pojavi logotip DELL, nemudoma pritisnite <F12>.
 -  **OPOMBA:** Če ste čakali predolgo in se ob čakanju pojavi logotip operacijskega sistema, počakajte, da se naloži namizje Microsoft® Windows® in nato izklopite računalnik in poizkusite znova.
 -  **OPOMBA:** Naslednji koraki le začasno spremenijo zaporedje zagona. Pri naslednjem zagonu se računalnik zažene glede na naprave, ki so določene v sistemskih nastavitvah.
6. Ko se pojavi seznam zagonskih naprav, označite **CD/DVD/CD-RW Drive** (CD/DVD/CD-RW pogon) in pritisnite <Enter>.
7. Pritisnite katerokoli tipko za **Boot from CD-ROM** (Zagon iz pogona CD-ROM). Sledite navodilom na zaslonu za zaključitev namestitve.

Kako do pomoči

Če imate z vašim računalnikom težave, lahko z naslednjim postopkom izvedite diagnozo in rešite težave:

1. Za informacije in postopke, ki se nanašajo na težavo z vašim računalnikom, glejte «Reševanje težav» na strani 33.
2. Za postopke izvajanja Diagnostike Dell glejte «Diagnostika Dell» na strani 43.
3. Izpolnite «Kontrolni seznam za diagnostiko» na strani 61.
4. Za pomoč pri postopkih nameščanja in odpravljanja težav uporabite obširno zbirko spletnih storitev na Dell-ove podpore, ki so na voljo na spletni strani (support.dell.com/manuals). Za bolj obširen seznam spletnih storitev Dell Support glejte «Spletne storitve» na strani 58.

5. Če s predhodnimi koraki niste odpravili težave, glejte «Vzpostavljanje stika z družbo Dell» na strani 62.

 **OPOMBA:** Dell podporo pokličite s telefona, ki se nahaja v bližini računalnika, da vam podporno osebje lahko pomaga pri potrebnih postopkih.

 **OPOMBA:** Dellov kodni sistem za hitre storitve ni na voljo v vseh državah.

Po odzivu Dellovega samodejnega telefonskega sistema, vtipkajte vašo kodo za hitre storitve in klic bo preusmerjen ustrezni osebi za podporo uporabnikom. Če imate kodo za hitre storitve, odprite mapo **Dell Accessories** (Dell-ovi pripomočki), dvokliknite ikono **Express Service Code** (Koda za hitre storitve) in sledite napotkom.

 **OPOMBA:** Nekatere storitve v krajih zunaj ZDA niso na voljo. Za informacije o razpoložljivosti pokličite vašega lokalnega zastopnika za izdelke Dell.

Tehnična podpora in storitve za kupce

Dellova storitev za podporo nudi odgovore na vaša vprašanja v zvezi s strojno opremo Dell. Naše osebe za podporo uporablja računalniško diagnostiko, ki omogoča hitre in natančne odgovore.

Če želite kontaktirati Dellovo storitev za podporo uporabnikom glejte «Pred klicem» na strani 61 in nato poiščite kontaktne informacije za vašo regijo ali obiščite spletno stran **support.dell.com/manuals**.

DellConnect

DellConnect™ je preprosto spletno orodje, ki Dellovemu serviserju omogoča dostop do vašega računalnika, preko širokopasovne povezave, diagnozo težave in popravilo pod vašim nadzorom. Za več informacije, obiščite spletno stran **support.dell.com/dellconnect**.

Spletne storitve

Več o Dellovih izdelkih in storitvah lahko izveste na naslednjih spletnih straneh:

- **www.dell.com**
- **www.dell.com/ap**
(samo azijske/pacifiške države)
- **www.dell.com/jp** (samo Japonska)
- **www.euro.dell.com** (samo Evropa)
- **www.dell.com/la**
(Latinska Amerika in karibske države)
- **www.dell.ca** (samo Kanada)

Podpora za izdelke Dell lahko najdete na naslednjih spletnih straneh in e-poštnih naslovih:

Spletne strani Dellove podpore

- **support.dell.com**
- **support.jp.dell.com** (samo Japonska)
- **support.euro.dell.com** (samo Evropa)

E-poštni naslovi Dellove podpore

- **mobile_support@us.dell.com**
- **support@us.dell.com**
- **la-techsupport@dell.com** (samo za Latinsko Ameriko in karibske države)
- **apsupport@dell.com**
(samo za azijske/pacifiške države)

E-poštni naslovi za trženje in prodajo izdelkov Dell

- **apmarketing@dell.com**
(samo za azijske/pacifiške države)
- **sales_canada@dell.com**
(samo za Kanado)

Protokol za prenos anonimnih datotek (FTP)

- **ftp.dell.com**

Prijavite se z uporabniškim imenom: `anonymous` in za geslo uporabite vaš e-poštni naslov.

Storitev samodejnega obveščanja o stanju naročila

Stanje kateregakoli naročenega izdelka Dell lahko preverite z obiskom spletne strani **support.dell.com**, ali če pokličete storitev za samodejno obveščanje o stanju naročila. Posnetek bo od vas zahteval informacije, ki so potrebne za poročilo in lociranje vašega naročila. Za navodila za telefonske številke za svojo regijo, glejte «Vzpostavljanje stika z družbo Dell» na strani 62.

Če imate težave z vašim naročilom, na primer manjkajoči del, nepravilen del ali napačen račun, obvestite Dellovo službo za podporo uporabnikom. Pred klicem pripravite vaš račun ali pakirni list. Za navodila za telefonske številke za svojo regijo, glejte «Vzpostavljanje stika z družbo Dell» na strani 62.

Informacije o izdelku

Če želite informacije o dodatnih izdelkih Dell ali če želite naročiti katerega od izdelkov, obiščite Dellovo spletno stran **www.dell.com**. Za telefonsko številko vaše regije ali za pogovor z vašim zastopnikom, glejte «Vzpostavljanje stika z družbo Dell» na strani 62.

Vrnitev izdelkov za popravilo pod garancijo ali povračilo denarja

Vse izdelke pripravite bodisi za popravilo ali povračilo denarja, kot sledi:

-  **OPOMBA:** Preden vrnete izdelek nazaj k Dell, se prepričajte, da ustvarite varnostno kopije na trdem disku in na katerokoli napravo za shranjevanje v izdelku. Odstranite katerokoli in vse zaupne, lastniške in osebne informacije, kakor tudi izmenljivo medijo, kakor

Kako do pomoči

CD-je in PC kartice. Dell ni odgovoren za katerekoli vaše zaupne, lastniške ali osebne informacije; izgubo ali poslabšanje podatkov; ali poškodovanje ali izgubo izmenljive medije, ki bi lahko bile v vašem vrnjenem izdelku.

1. Pokličite Dell, kjer vam bodo sporočili številko dovoljenja za vrnitev izdelka, ki jo morate jasno in vidno zapisati na zunanji del škatle. Za navodila za telefonske številke za svojo regijo, glejte «Vzpostavljajte stika z družbo Dell» na strani 62.
2. Dodajte kopijo računa in pismo, v katerem ste obrazložili razlog za vrnitev.
3. Dodajte kopijo kontrolnega seznama za diagnostiko (glejte «Kontrolni seznam za diagnostiko» na strani 61), na katerem so navedeni izvršeni preizkusi in kakršnakoli obvestila o napakah, ki jih je sporočila Diagnostika Dell (glejte «Diagnostika Dell» na strani 43).

4. Če izdelek vračate za zamenjavo, dodajte vso dodatno opremo, ki je bila priložena izdelku (napajalni kabli, programska oprema, navodila in tako naprej).
5. Zapakirajte opremo, ki jo nameravate vrniti, v prvotno (ali enakovredno) embalažo.

 **OPOMBA:** Stroške pošiljanja morate kriti sami. Prav tako morate zavarovati katerikoli vrnjen izdelek in prevzeti tveganje izgube pri pošiljanju izdelka Dellu. Ne sprejemamo paketov, za katere je potrebno ob prevzemu plačilo (C.O.D.).

 **OPOMBA:** Vrnjeni izdelki, ki niso v skladu z zgoraj navedenimi zahtevami, bodo zavrnjeni in poslani nazaj k izvornemu pošiljatelju.

Pred klicem

 **OPOMBA:** Pred klicem pripravite kodo za hitre storitve. Koda omogoča, da Dellov telefonski sistem za samodejno podporo učinkovito preusmeri vaš klic. Od vas se lahko zahteva vaša sistemska servisna oznaka (navedena na nalepki na vrhu računalnika).

Izpolnite kontrolni seznam za diagnostiko. Če je možno, pred klicem vklopite računalnik in pokličite s telefona pri ali v bližini računalnika. Morda boste morali vpisati nekaj ukazov na tipkovnico, posredovati podrobne informacije med postopkom odpravljanja težav ali izvršiti druge korake za odpravljanje težav, ki so možni samo na samem računalniku. Pri roki morate imeti računalniško dokumentacijo.

Kontrolni seznam za diagnostiko

- Ime:
- Datum:
- Naslov:
- Telefonska številka:
- Sistemska servisna oznaka in koda za hitro servisiranje (navedeni na nalepki nad vrhu računalnika):
- Številka dovoljenja za vračilo izdelka (če jo je navedel Dellov tehnik za podporo):
- Operacijski sistem in različica:
- Naprave:
- Razširitvene kartice:
- Ali ste povezani v omrežje? Da/Ne
- Omrežje, različica in omrežni vmesnik:
- Programska oprema in različice:

Kako do pomoči

Če želite izvedeti vsebino datotek za zagon računalnika, glejte dokumentacijo operacijskega sistema. Če je na računalnik priključen tiskalnik, natisnite vsako datoteko. Drugače, pred klicem ustrezne Dellove službe si zapišite vsebino teh datotek.

- Sporočilo o napaki, koda piska ali diagonistična koda:
- Opis težave in postopek, ki ste ga izvedli za odpravljanje težave:

Vzpostavljanje stika z družbo Dell

Kupci v Združenih državah kličite 800-WWW-DELL (800-999-3355).



OPOMBA: Če nimate na voljo povezave z internetom lahko kontaktne informacije najdete na vašem računu o nakupu, embalaži, blagajniškemu izpisku ali katalogu izdelkov Dell.

Dell nudi različne možnosti za servis in podporo preko spleta in telefona. Storitve so odvisne od države in izdelka in niso na voljo za vsa področja.

Kontaktne informacije za prodajo, tehnično podporo ali podporo uporabnikom Dellovih izdelkov:

1. Obiščite spletno stran **support.dell.com**.
2. Potrdite državo ali regijo v spustnem meniju **Choose A Country/Region** (Izberi državo/regijo) na dnu strani.
3. Kliknite **Contact Us** (Vzpostavite stik) na levem delu strani.
4. Izberite ustrezno povezavo za potrebno storitev ali pomoč.
5. Izberite metodo za obvestitev družbe Dell, ki vam ustreza.

Iskanje dodatnih informacij in virov

Če hočete:

ponovno namestiti operacijski sistem

poiskati številko modela sistema

zagnati program diagnostike za vaš računalnik, ponovne namestitve programske opreme za sistem prenosnika, ali posodobitve gonilnika za vaš računalnik in za datoteke za branje

izvedeti več o vašem operacijskem sistemu, vzdrževanju zunanjih naprav, RAID, internetu, Bluetooth®, omrežju in e-pošti

Glejte:

CD plošča z *Operacijskim sistemom*

hrbto stran vašega računalnika

disk *Gonilniki in pripočki*



OPOMBA: Posodobitve za gonilnike in dokumentacijo lahko najdete na spletni strani Dell-ove podpore™ na naslovu **support.dell.com**.

Dell Tehnološka navodila nameščena na vašem računalniku

Če hočete:

posodobiti računalnik z novim ali dodatnim pomnilnikom, ali z novim trdim diskom
ponovno namestiti ali zamenjati obrabljen ali pokvarjen del

poiskati informacije za najboljšo prakso za varnost svojega računalnika
pregledati informacije o garanciji, Določila in pogoje (samo za ZDA), Varnostna navodila, Upravne informacije, Ergonomske informacije, in Licenčno pogodbo končnega uporabnika

Glejte:

oglejte si *Priročnik za servisiranje* na Dellovi spletni strani na naslovu **support.dell.com/manuals**

 **OPOMBA:** V nekaterih državah, odpiranje in zamenjava delov na vašem računalniku lahko razveljavi garancijo. Preglejte garancijo in politiko vračila pred delom v notranjosti računalnika.

informacije o varnosti, ki so priložene vašemu računalniku, preden začnete z delom v notranjosti računalnika. Za dodatne informacije o varni uporabi glejte spletno stran Normativna skladnost s predpisi na **www.dell.com/regulatory_compliance**

Če hočete:

poiskati svojo oznako za storitve/kodo za hitre storitve — Uporabiti morate oznako za storitve za opredelitev vašega računalnika na spletni strani **support.dell.com** ali za kontak s tehnično podporo

poiskati gonilnike in prenose
dostopati do tehnične podpore in pomoči
peveriti stanje vašega naročila za nove nakupe
najdeti rešitve in odgovore na splošna vprašanja
najdeti informacije za najnovejše posodobitve tehničnih sprememb na računalniku ali naprednem tehničnem materialu za tehnike ali izkušene uporabnike

Glejte:

na vrhu računalnika

spletno stran Dell-ove podpore na **support.dell.com**



Osnovni tehnični podatki

Model računalnika

Studio XPS™ 8000

To poglavje nudi osnovne informacije, ki jih potrebujete za namestitev, posodobitev gonilnikov in za posodobitev vašega računalnika.

Za bolj podrobne tehnične podatke glejte *Comprehensive Specifications* (Obsežne tehnične podatke) na Dellovi spletni strani na naslovu **support.dell.com/manuals**.

 **OPOMBA:** Ponudba se po regijah razlikuje. Za več informacij o konfiguraciji vašega računalnika kliknite **Start**  → **Help and Support** (Pomoč in podpora) in izberite možnost za ogled informacij o vašem računalniku.

Procesor

Tip

Intel® Core™ i7-870

Intel Core i7-860

Intel Core i5-750

Pogoni

Zunanji dostop

dva 5,25 palčna pogona za SATA DVD+/-RW Super multi pogon ali Blue-ray disk™ kombo ali Blue-ray disk RW optični pogon

ena 3,5 palična reža za Flexdock ali Bluetooth® modul

Pogoni

Notranji dostop	dva 3,5 inčni gonolnika za SATA trde diske
-----------------	--

Pomnilnik

Priključki	štiri notranje dostopne DDR3 DIMM vtičnice
Kapacitete	4 GB, 6 GB, 8 GB, 12 GB, in 16 GB (64-bit sistem delovanja)
Tip pomnilnika	1066-MHz ali 1333-MHz DDR3 DIMM; samo brez-ECC pomnilnik
Najmanj	4 GB
največja	16 GB

Pomnilnik

 **OPOMBA:** Za navodila o nadgraditvi pomnilnika, glejte *Priročnik za servisiranje* na spletni strani Dell-ove podpore na support.dell.com/manuals.

Podatki o računalniku

Sistemski nabor	P55
Podpora za RAID	RAID 0 in RAID 1 (zrcaljenje)

Video

Diskreten	PCI Ekspres x16 kartica
-----------	-------------------------

Avdio

Tip	Vgrajen 7.1 kanal, visoka jasnost zvoka z S/PDIF podporo
-----	--

Komunikacije

Brezžičen (dodatna možnost)	WiFi/Brezžična tehnologija Bluetooth®
-----------------------------	---------------------------------------

Mere

Višina	407,75 mm
Širina	185,81 mm
Globina	454,67 mm
Teža	10,18 kg

Zunanji priključki

Omrežni vmesnik	RJ45 priključek
USB	dve vrhnje plošče, ena sprednja-plošča in štiri plošče zada USB 2.0-ustrezni priključki
Avdio	zgornja plošča - priključki za slušalke in mikrofon
	hrbna plošča - šest povezav za podpora 7.1
S/PDIF	eden S/PDIF (optični) priključek
eSATA	konektorji hrbtne plošče
IEEE 1394	eden 6-iglični serijski priključek na hrbtni plošči

Okolje za računalnik

Temperaturna območja:

Med delovanjem 10°C do 35°C

V shranjenem stanju -40°C to 65°C

Relativna vlažnost (ni kondenzacije) (najvišja): 20% do 80%

Najvišja raven tresljajev (z uporabo naključnega spektra tresljajev, ki posnema uporabniško okolje):

Med delovanjem 0,25 GRMS

Nedelajoč 2,2 GRMS

Okolje za računalnik

Največji udarec (izmerjen pri izklopljenem trdem disku in 2 ms polsinusnim impulzom):

Med delovanjem 40 G za 2 ms z spremembo v hitrosti 51 cm/s

Nedelajoč 50 G za 26 ms z spremembo v hitrosti 813 cm/s

Višina (največja):

Med delovanjem -15,2 do 3048 m

V shranjenem stanju -15,2 do 10.668 m

Nivo onesnaženja zrakisa G2 ali manj kot določa ISA-S71.04-1985

Dodatek

Obvestilo o izdelku Macrovision

Ta izdelek vsebuje tehnologijo za zaščito avtorskih pravic, ki je v ZDA zaščiten z določenimi patenti in drugimi pravicami o intelektualni lastnini, v lasti družbe Macrovision Corporation in drugih lastnikov pravic. Uporabo te, z avtorskimi pravicami zaščitene, tehnologije mora odobriti družba Macrovision Corporation in je namenjena samo za domačo ali omejeno uporabo, razen v primeru, da je drugačna uporaba odobrena s strani družbe Macrovision Corporation. Obratno inženirstvo ali razstavitev je prepovedana.

Stvarno kazalo

B

brežžična povezava z omrežjem **34**

C

CD-ji, predvajanje in ustvarjanje **27**

D

DataSafe Local Backup **49**

DellConnect **57**

Dell Factory Image Restore (obnovitev tovarniških nastavitev) **47**

Dell-ova Tehnološka navodila
za več informacij **64**

Dell-ov dok **29**

Diagnostika Dell **43**

E

energija

varčevanje **30**

F

FTP prijava, anonimna **58**

funkcije programske opreme **26**

G

garancijska vračila **59**

gonilniki in prenosi **66**

gumb napajanja, lučka napajanja **21**

gumb za izmet **19**

H

Hardware troubleshooter (odpravljanje težav s strojno opremo) **43**

I

Internetna povezava **13**

ISP

 Ponudnik internetnih storitev **13**

izdelki

 informacije in kupovanje **59**

K

klicanje Dell **61**

Koda za hitre storitve **21, 56**

konektor za vhodni vod **21**

Kontrolni seznam za diagnostiko **61**

L

lučka aktivnosti pogona trdega diska **19**

N

nabor **68**

naslov e-pošte

 za tehnično podporo **58**

O

obnovitev podatkov **50**

Obnovitev sistema **47**

obnovitev tovarniških nastavitev **51**

Oznaka za storitve **21, 61**

P

podatki, varnostno kopiranje **32**

podpora za naslove e-pošte **58**

podpora za pomnilnik **68**

pomnilnik:težave

 reševanje **36**

Ponovna namestitvev Windows **53**

pošiljanje izdelkov

 za vračilo ali popravilo **59**

Povezava

 optični omrežni kabel **11**

Stvarno kazalo

povezava z omrežjem

urejanje **34**

priključek IEEE 1394 **25**

priključek S/PDIF **26**

priključek za mikrofon **21**

priključek za omrežje

lokacija **25**

priključek za optični avdio

S/PDIF povezava **26**

priključki na sprednji strani **17**

prilagoditev

vaše nastavitve za energijo **30**

vašo namizje **27**

procesor **67**

R

reševanje težav **33**

reža za varnostni kabel **23**

S

Sistemska sporočila **41**

spletna mesta za podporo

po svetu **58**

Spletne strani Dellove podpore **66**

spletno vzpostavljanje stika z družbe

Dell **62**

stanje naročila **59**

storitev za kupce **57**

T

tehnična podpora **57**

tehnični podatki **67**

temperatura

območje upravljanja in shranjevanje **70**

težave, reševanje **33**

težave programske opreme **37**

težave z napajanjem, reševanje **35**

težave z strojno opremo
diagnostika **43**

trdi disk
tip **68**

U

USB 2.0
priključki na zadnji strani **25**
priključki spredaj **19**

V

varčevanje z energijo **30**
varnostne kopije
ustvarjanje **32**

W

Windows
Čarovnik za združljivost programa **38**
ponovna namestitvev **54**

Z

zmogljivosti računalnika **26**

Natisnjeno na Irskem.

www.dell.com | support.dell.com



0H787RA00